

Архангельск (8182)63-90-72
Астана (7172)727-132
Астрахань (8512)99-46-04
Барнаул (3852)73-04-60
Белгород (4722)40-23-64
Брянск (4832)59-03-52
Владивосток (423)249-28-31
Волгоград (844)278-03-48
Вологда (8172)26-41-59
Воронеж (473)204-51-73
Екатеринбург (343)384-55-89

Иваново (4932)77-34-06
Ижевск (3412)26-03-58
Казань (843)206-01-48
Калининград (4012)72-03-81
Калуга (4842)92-23-67
Кемерово (3842)65-04-62
Киров (8332)68-02-04
Краснодар (861)203-40-90
Красноярск (391)204-63-61
Курск (4712)77-13-04
Липецк (4742)52-20-81

Магнитогорск (3519)55-03-13
Москва (495)268-04-70
Мурманск (8152)59-64-93
Набережные Челны (8552)20-53-41
Нижний Новгород (831)429-08-12
Новокузнецк (3843)20-46-81
Новосибирск (383)227-86-73
Омск (3812)21-46-40
Орел (4862)44-53-42
Оренбург (3532)37-68-04
Пенза (8412)22-31-16

Пермь (342)205-81-47
Ростов-на-Дону (863)308-18-15
Рязань (4912)46-61-64
Самара (846)206-03-16
Санкт-Петербург (812)309-46-40
Саратов (845)249-38-78
Севастополь (8692)22-31-93
Симферополь (3652)67-13-56
Смоленск (4812)29-41-54
Сочи (862)225-72-31
Ставрополь (8652)20-65-13

Сургут (3462)77-98-35
Тверь (4822)63-31-35
Томск (3822)98-41-53
Тула (4872)74-02-29
Тюмень (3452)66-21-18
Ульяновск (8422)24-23-59
Уфа (347)229-48-12
Хабаровск (4212)92-98-04
Челябинск (351)202-03-61
Череповец (8202)49-02-64
Ярославль (4852)69-52-93

Единый адрес: spv@nt-rt.ru | <http://svpk.nt-rt.ru>

Тали рычажные ТРШСРп Грузоподъемность 1,0-2,0-3,2 тонны

Таль ручная шестерённая рычажная ТРШСРп предназначена для подъёма, удержания в поднятом положении и опускания груза в режиме 1М по ГОСТ 25835.

Используется при строительном-монтажных работах, производстве ремонтных и погрузочно-разгрузочных работ в различных отраслях, а также автолюбителями.

Таль может эксплуатироваться в закрытом помещении и на открытом воздухе. Соответствует исполнению У1.1 ГОСТ 15150. Разрешается эксплуатация тали при температуре окружающей среды не ниже минус 40 °С.

Серийный выпуск талей ручных рычажных ТРШСРп производства СВПК соответствует требованиям **Технического регламента Таможенного союза** ТР ТС 010/2011 "О безопасности машин и оборудования". **Сертификат соответствия № ТС RU C-RU.AИ24.В.00080**, срок действия сертификата с 22.11.2013 по 22.11.2018г.

- Таль состоит из механизма тали, грузовой круглозвенной цепи, нижней подвески и рычага.
- Редуктор двухступенчатый, двухпоточный, цилиндрический, соосный с передачами внешнего зацепления.
- Тормоз – автоматический, дисковый, грузопорный с коэффициентом запаса торможения более 1,5.
- Техническое обслуживание тали заключается во внешнем осмотре и смазке грузовой цепи и грузовой звездочки.



ТРШСРп-2,0

ОСНОВНЫЕ ХАРАКТЕРИСТИКИ ТАЛЕЙ ТРШСРп

Характеристика	ТРШСРп-1,0	ТРШСРп-2,0	ТРШСРп-3,2
Грузоподъемность тали, т	1,0	2,0	3,2
Масса тали (без цепи), кг	7,9	12,8	21,7
Усилие на рукоятке при ном. нагрузке, Н	80	80	80
Грузовая цепь	6x18	6x18	6x18
Высота подъема, м	3,6,9,12	3,6,9,12	3,6,9,12
Полиспастность (к-во ветвей грузовой цепи)	1	2	3
Строительная высота, min, мм	300	500	570
Длина рычага, мм	320	320	320

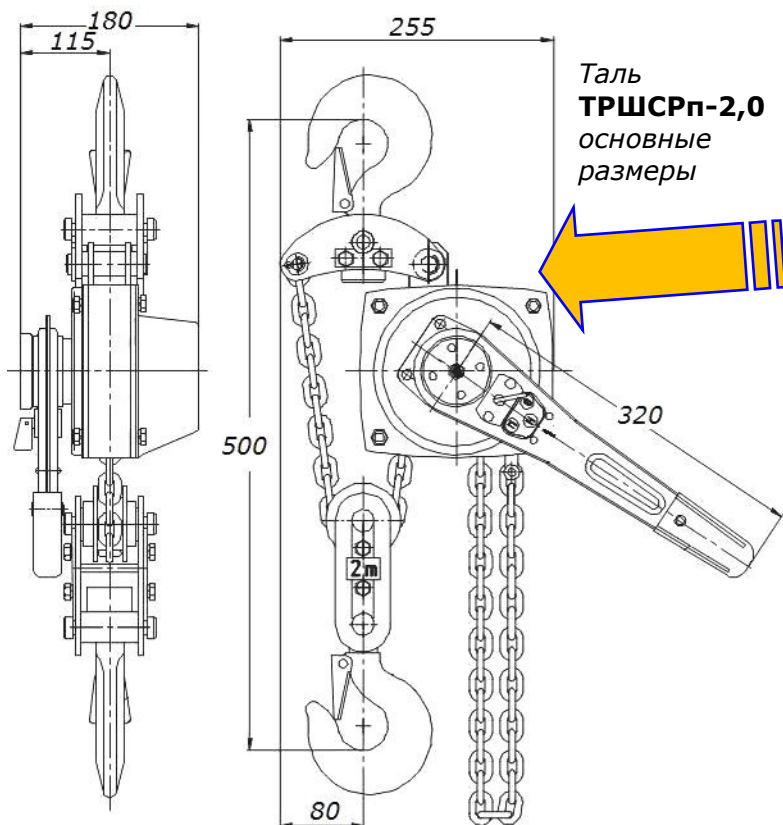
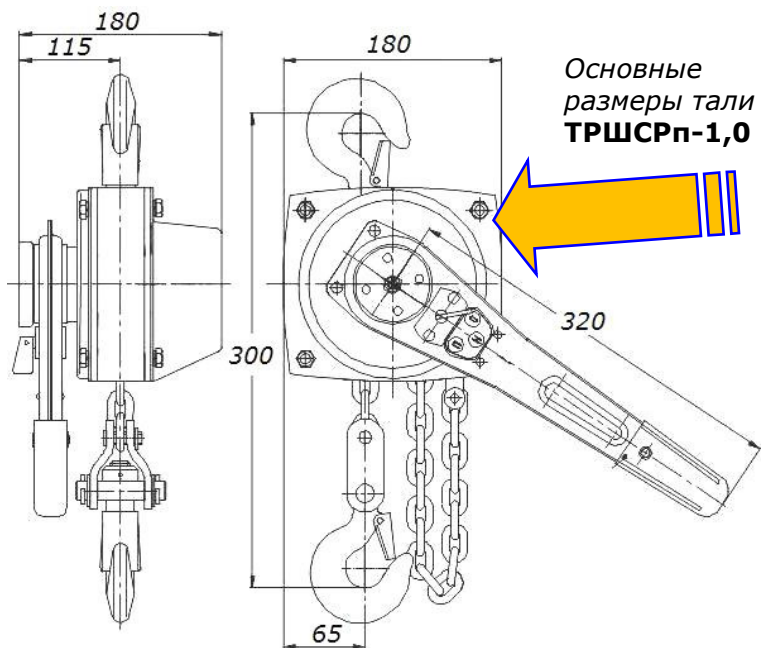

- Тали рычажные ручные ТРШСРп имеют небольшую строительную высоту, надежны в работе, требуют минимального технического обслуживания. Быстро устанавливаются и просто обслуживаются, при этом не требуется применение специальных инструментов.

По вопросам продаж и поддержки обращайтесь:

Архангельск (8182)63-90-72
Астана (7172)727-132
Астрахань (8512)99-46-04
Барнаул (3852)73-04-60
Белгород (4722)40-23-64
Брянск (4832)59-03-52
Владивосток (423)249-28-31
Волгоград (844)278-03-48
Вологда (8172)26-41-59
Воронеж (473)204-51-73
Екатеринбург (343)384-55-89

Иваново (4932)77-34-06
Ижевск (3412)26-03-58
Казань (843)206-01-48
Калининград (4012)72-03-81
Калуга (4842)92-23-67
Кемерово (3842)65-04-62
Киров (8332)68-02-04
Краснодар (861)203-40-90
Красноярск (391)204-63-61
Курск (4712)77-13-04
Липецк (4742)52-20-81

Магнитогорск (3519)55-03-13
Москва (495)268-04-70
Мурманск (8152)59-64-93
Набережные Челны (8552)20-53-41
Нижний Новгород (831)429-08-12
Новокузнецк (3843)20-46-81
Новосибирск (383)227-86-73
Омск (3812)21-46-40
Орел (4862)44-53-42
Оренбург (3532)37-68-04
Пенза (8412)22-31-16

Пермь (342)205-81-47
Ростов-на-Дону (863)308-18-15
Рязань (4912)46-61-64
Самара (846)206-03-16
Санкт-Петербург (812)309-46-40
Саратов (845)249-38-78
Севастополь (8692)22-31-93
Симферополь (3652)67-13-56
Смоленск (4812)29-41-54
Сочи (862)225-72-31
Ставрополь (8652)20-65-13

Сургут (3462)77-98-35
Тверь (4822)63-31-35
Томск (3822)98-41-53
Тула (4872)74-02-29
Тюмень (3452)66-21-18
Ульяновск (8422)24-23-59
Уфа (347)229-48-12
Хабаровск (4212)92-98-04
Челябинск (351)202-03-61
Череповец (8202)49-02-64
Ярославль (4852)69-52-93

Единый адрес: spv@nt-rt.ru | <http://svpk.nt-rt.ru>